

SEC
TION

12

EQUIPMENTS

器械

Welder Mark-7 / Soarer-XR

EQUIPMENTS

販売名：ウェルダーマークセブン
 一般的名称：歯科技工用溶接ろう付器
 届出番号：20B2X00017000009 一般医療機器

Welder Mark-7

矯正用 スポットウェルダ－

Welder Mark-7
 ウェルダ－ マーク7

スポット溶接に特化したシンプルな機能。
 信頼性の高いMPU搭載により、安定した溶接を可能にします。
 強力な通電を局部的に短時間で行う瞬間溶接のため、
 溶接点における熱の拡散が少なく溶接力が強固です。

Design

操作パネルを本体上部に設けた視認しやすい設計。
 テーブル周りの空間が増え、溶接時の作業性も向上します。

Function

仮着用ピンセット電極（別売品）との切り替えスイッチを
 採用したことにより、ピンセットの着脱が用意におこなえます。

Compact

置き場所を取らないコンパクトな省スペース設計。

※ ワイヤ－の熱処理及び、エレクトロードを用いた電氣ろう着はできません。



901 - 0301

仕様 Specifications

Model	WELDER MARK-7
Voltage	100V
Cycle	50/60Hz
Capacity	0.5kw
Size	W140 × H210 × D165mm
Weight	4.5kg

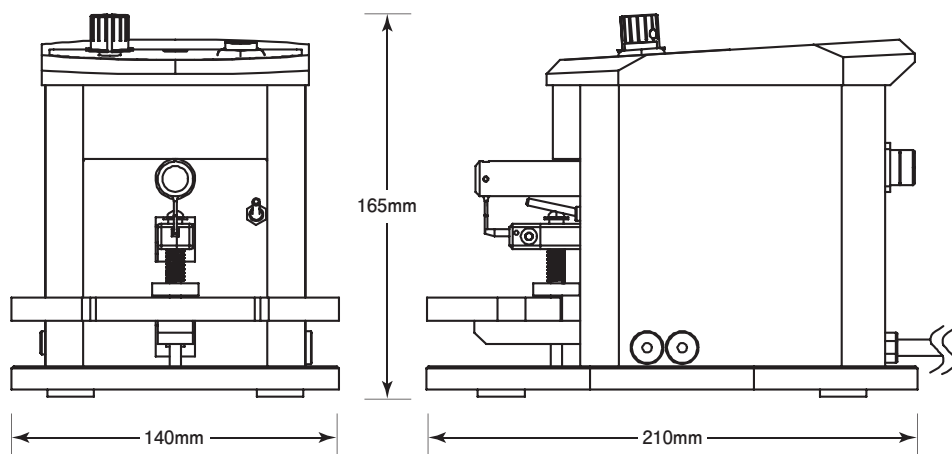

EQUIPMENTS

販売名：ウェルダーマークセブン
 一般的名称：歯科技工用溶接ろう付器
 届出番号：20B2X00017000009 一般医療機器

Welder Mark-7 / Option

矯正用 スポットウェルダーク / オプション

Tweezers For Temporary Welding
 仮着用ピンセット



901-0311

バンドとバッカルチューブの仮着溶接用に設計された電極。
 ポジショニングの調整が容易に行えます。

※仮着用ピンセットでの本溶接はできません。

Foot Switch
 フットスイッチ



901-0312

足踏みによるスイッチングが可能になりますので、
 手元に集中した作業が行えます。

Tip For Welder
 交換用チップ (電極)

上部用	下部用	Quantity
 901-0313	 901-0314	1本

EQUIPMENTS

販売名：ソアラXR
 一般的名称：歯科技工用溶接ろう付器
 届出番号：20B2X00017000010 一般医療機器

SOARER XR

ソアラXR〈エックスアール〉

超弾性型Ti-Ni合金のL&H[®]チタンおよびセンタロイは、すぐれたスプリングバック特性を備えています。このため、プライヤーや手指を使って室温下で曲げる従来の方法では、屈曲やアーチフォームの形態修正が極めて困難でした。しかし、超弾性型Ti-Ni合金には、500°C前後の熱を加えながら形を変えた場合、その形状を記憶する性質があります。ソアラXRは、その性質を利用し、Ti-Ni合金製ワイヤーの形態修正を容易にしました(DERHT method注1)。ワイヤーに直接通電を行い、その抵抗熱によってワイヤーを加熱、形態を変化させる方法です。ソアラXRは、L&H[®]チタンおよびセンタロイのスプリング特性や超弾性といったすぐれた性質を損ないませんので、先生方の日々の臨床に必ずお役に立つものと思います。

注1：DERHT method = the direct resistance heat treatment method

Special Features

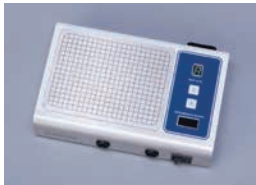

使いやすい、清潔感のある
シンプルなデザイン。

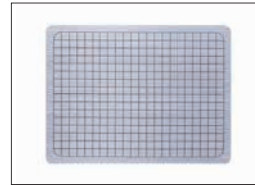

アーチチェックボード搭載により、
ワイヤーのゆがみ確認を行えます。



設置場所と持ち運びに配慮した
コンパクトな設計。
省スペースで活用可能です。

アーチチェックボード

5mm×5mmの方眼状のラインが描かれています。
加工したワイヤーの状態を確認します。

ディスプレイ

0～9までのヒートレベルを表示します。

ヒートレベル

出力を△▽ボタンを押して調整します。

赤外線センサー

センサーに反応して通電します。
(センサー感知範囲5～80mm)

電源スイッチ

スイッチをONにすると
ディスプレイが表示されます。



ソアラXR専用プライヤー

2本組1セットでワイヤーをベンディングしながら熱を加えます。

901-0401

※本体にプライヤーを収納する機能はございません。

EQUIPMENTS

販売名：ソアラ XR
 一般的名称：歯科技工用溶接ろう付器
 届出番号：20B2X00017000010 一般医療機器

SOARER XR

ソアラXR〈エックスアール〉

仕様 Specifications

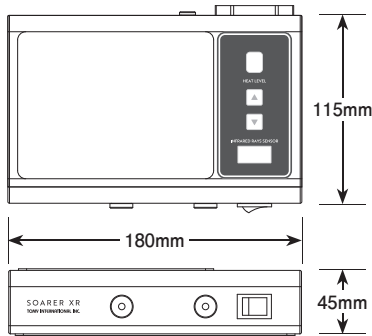

901-0401

Model	SOARER XR
Voltage	AC100~220V
Cycle	50/60Hz
Capacity	21w(最大)
Size	W180 × H115 × D45mm
Weight	約1.0kg

付属：ソアラXR専用プライヤー 2本

SOARER XR / Option

ソアラXR〈エックスアール〉 / オプション

Foot Switch
 フットスイッチ



901-0411

ソアラXR 本体背面にセットして使用。

※赤外線センサーと併用してご使用いただけません。